

TREKSTAVEN EN TOEBEHOREN

Vleugelmoeren

Technische Fiche

BESCHIJVING

Verzinkte gietstalen vleugelmoeren met twee vleugels. Ze vergemakkelijken de bekisting en het ontkisting van de stroken. Ze worden gebruikt voor trekstangen met snelle steek. Het gebruik van volgplaat is noodzakelijk.

AFMETINGEN

Gesmeden vleugelmoer

Sterker dan gegoten moeren.

Ref	H	Ø staaf	a	Øb	e	Gewicht
122EPM1540	50 mm	15 mm	90 mm	40 mm	27 mm	0,35 kg
122EPM1560	50 mm	15 mm	110 mm	60 mm	27 mm	0,52 kg

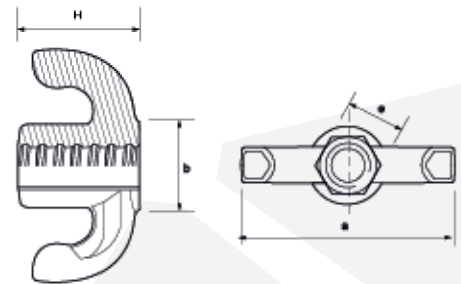

Gegoten vleugelmoer

Ref	H	Ø staaf	a	Øb	e	Gewicht
122EPF1532	54 mm	15 mm	95 mm	36 mm	27 mm	0,32 kg
122EPF2042	60 mm	20 mm	110 mm	42 mm	36 mm	0,45 kg
122EPF2652	65 mm	26 mm	155 mm	52 mm	46 mm	0,90 kg

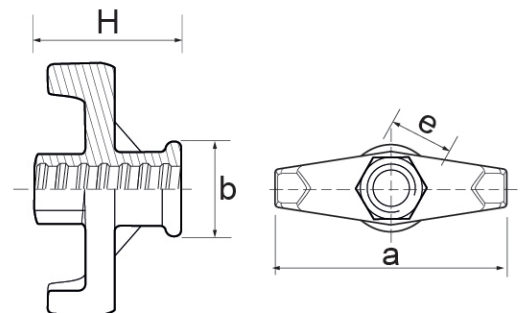

De inlichtingen in deze folder zijn te goeder trouw ten opzichte van de huidige technische kennis. Wij behouden ons het recht voor om zonder voorafgaand bericht veranderingen aan te brengen. BMWill wijst alle verantwoordelijkheid af met betrekking tot de nauwkeurigheid van de informatie die in dit productblad is gepubliceerd en eventuele drukfouten.

Mei 2023